

## Allgemeine Bauartgenehmigung

### Zulassungsstelle für Bauprodukte und Bauarten

#### Bautechnisches Prüfamt

Eine vom Bund und den Ländern  
gemeinsam getragene Anstalt des öffentlichen Rechts

Mitglied der EOTA, der UEAtc und der WFTAO

Datum:

12.12.2019

Geschäftszeichen:

III 35-1.19.14-99/18

#### Nummer:

Z-19.14-1092

#### Geltungsdauer

vom: 12. Dezember 2019

bis: 12. Dezember 2024

#### Antragsteller:

SCHOTT Technical Glass Solutions GmbH

Otto-Schott-Straße 13

07745 Jena

#### Gegenstand dieses Bescheides:

Bauart zum Errichten der Brandschutzverglasung "PYRAN S-Stahlsystem 1 - G 60"  
der Feuerwiderstandsklasse G 60 nach DIN 4102-13

Der oben genannte Regelungsgegenstand wird hiermit allgemein bauaufsichtlich genehmigt.  
Dieser Bescheid umfasst 14 Seiten und 15 Anlagen.

DIBt

## I ALLGEMEINE BESTIMMUNGEN

Mit der allgemeinen Bauartgenehmigung ist die Anwendbarkeit des Regelungsgegenstandes im Sinne der Landesbauordnungen nachgewiesen.

Dieser Bescheid ersetzt nicht die für die Durchführung von Bauvorhaben gesetzlich vorgeschriebenen Genehmigungen, Zustimmungen und Bescheinigungen.

Dieser Bescheid wird unbeschadet der Rechte Dritter, insbesondere privater Schutzrechte, erteilt.

Dem Anwender des Regelungsgegenstandes sind, unbeschadet weitergehender Regelungen in den "Besonderen Bestimmungen", Kopien dieses Bescheides zur Verfügung zu stellen. Zudem ist der Anwender des Regelungsgegenstandes darauf hinzuweisen, dass dieser Bescheid an der Anwendungsstelle vorliegen muss. Auf Anforderung sind den beteiligten Behörden ebenfalls Kopien zur Verfügung zu stellen.

Dieser Bescheid darf nur vollständig vervielfältigt werden. Eine auszugsweise Veröffentlichung bedarf der Zustimmung des Deutschen Instituts für Bautechnik. Texte und Zeichnungen von Werbeschriften dürfen diesem Bescheid nicht widersprechen, Übersetzungen müssen den Hinweis "Vom Deutschen Institut für Bautechnik nicht geprüfte Übersetzung der deutschen Originalfassung" enthalten.

Dieser Bescheid wird widerruflich erteilt. Die Bestimmungen können nachträglich ergänzt und geändert werden, insbesondere, wenn neue technische Erkenntnisse dies erfordern.

Dieser Bescheid bezieht sich auf die von dem Antragsteller im Genehmigungsverfahren zum Regelungsgegenstand gemachten Angaben und vorgelegten Dokumente. Eine Änderung dieser Genehmigungsgrundlagen wird von diesem Bescheid nicht erfasst und ist dem Deutschen Institut für Bautechnik unverzüglich offenzulegen.

Die von diesem Bescheid umfasste allgemeine Bauartgenehmigung gilt zugleich als allgemeine bauaufsichtliche Zulassung für die Bauart.

## II BESONDERE BESTIMMUNGEN

### 1 Regelungsgegenstand und Anwendungsbereich

#### 1.1 Regelungsgegenstand

1.1.1 Die allgemeine Bauartgenehmigung gilt für das Errichten der Brandschutzverglasung, "PYRAN S-Stahlsystem 1 – G 60" genannt, als Bauteil der Feuerwiderstandsklasse G 60 nach DIN 4102-13<sup>1</sup>.

1.1.2 Die Brandschutzverglasung ist im Wesentlichen aus folgenden Bauprodukten, jeweils nach Abschnitt 2.1, zu errichten:

- für den Rahmen: Stahlhohlprofile
- für die Verglasung:
  - Scheiben
  - Scheibenaufleger (Klotzung)
  - Dichtungen
  - Glashalteleisten
- Befestigungsmittel
- Fugenmaterialien

#### 1.2 Anwendungsbereich

1.2.1 Der Regelungsgegenstand ist mit dieser allgemeinen Bauartgenehmigung als Bauart zur Errichtung von nichttragenden Innenwänden bzw. zur Ausführung lichtdurchlässiger Teilflächen in Innenwänden nachgewiesen und darf - unter Berücksichtigung bauordnungsrechtlicher Maßgaben - angewendet werden (s. auch Abschnitt 1.2.3).

Brandschutzverglasungen, die nach dieser allgemeinen Bauartgenehmigung errichtet wurden, verhindern bei Zugrundelegung des Normbrandes nach DIN 4102-2<sup>2</sup> den Flammen- und Brandgasdurchtritt über mindestens 60 Minuten, jedoch nicht den Durchtritt der Wärmestrahlung. Sie dürfen daher nur an Stellen eingebaut werden, wo nach bauaufsichtlichen Vorschriften wegen des Brandschutzes keine Bedenken bestehen (z. B. als Lichtöffnungen in Flurwänden, wobei die Unterkante der Verglasung mindestens 1,8 m über dem Fußboden angeordnet sein muss).

Über die Zulässigkeit ihrer Anwendung entscheidet die zuständige örtliche Bauaufsichtsbehörde in jedem Anwendungsfall, sofern nicht bauordnungsrechtliche Vorschriften die Zulässigkeit regeln.

1.2.2 Die nach dieser allgemeinen Bauartgenehmigung errichtete Brandschutzverglasung erfüllt die Anforderungen der Feuerwiderstandsklasse G 60 bei einseitiger Brandbeanspruchung, jedoch unabhängig von der Richtung der Brandbeanspruchung.

1.2.3 Die Brandschutzverglasung ist in brandschutztechnischer Hinsicht nachgewiesen.

Nachweise der Standsicherheit und diesbezüglicher Gebrauchstauglichkeit sind für die - auch in den Anlagen dargestellte - Brandschutzverglasung, unter Einhaltung der in dieser allgemeinen Bauartgenehmigung definierten Anforderungen und unter Berücksichtigung der Bestimmungen in Abschnitt 2.2, für die im Anwendungsfall geltenden Verhältnisse und Erfordernisse, zu führen.

Die Anwendung der Brandschutzverglasung ist nicht nachgewiesen, wo nach bauaufsichtlichen Vorschriften Anforderungen an den Wärme- und/oder Schallschutz gestellt werden.

<sup>1</sup> DIN 4102-13:1990-05 Brandverhalten von Baustoffen und Bauteilen; Brandschutzverglasungen; Begriffe, Anforderungen und Prüfungen

<sup>2</sup> DIN 4102-2:1977-09 Brandverhalten von Baustoffen und Bauteilen; Bauteile; Begriffe, Anforderungen und Prüfungen



Weitere Nachweise der Gebrauchstauglichkeit und der Dauerhaftigkeit der Gesamtkonstruktion sind mit dieser allgemeinen Bauartgenehmigung nicht erbracht.

- 1.2.4 Die Brandschutzverglasung ist bei vertikaler Anordnung (Einbaulage 90°) in/an
- Massivwände bzw. -bauteile oder
  - Trennwände
  - mit nichtbrennbaren<sup>3</sup> Bauplatten bekleidete Stahlträger oder –stützen, sofern diese wiederum über ihre gesamte Länge bzw. Höhe an raumabschließende, mindestens ebenso feuerwiderstandsfähige Bauteile angeschlossen sind,
  - mit nichtbrennbaren<sup>3</sup> Bauplatten bekleidete Holzbauteile, sofern diese wiederum über ihre gesamte Länge bzw. Höhe an raumabschließende, mindestens ebenso feuerwiderstandsfähige Bauteile angeschlossen sind,
- jeweils nach Abschnitt 2.3.3.1 einzubauen/anzuschließen. Diese an die Brandschutzverglasung allseitig angrenzenden Bauteile müssen mindestens hochfeuerhemmend<sup>3</sup> sein.
- 1.2.5 Die zulässige Höhe der Brandschutzverglasung beträgt maximal 5000 mm.  
Die Länge der Brandschutzverglasung ist nicht begrenzt.
- 1.2.6 Die Brandschutzverglasung ist so in Teilflächen zu unterteilen, dass bei Verwendung von "PYRAN S"-Scheiben Einzelglasflächen von maximal 1600 mm (Breite) x 2950 mm (Höhe) bzw. maximal 2400 mm (Breite) x 1400 mm (Höhe) (maximale Scheibengröße) entstehen.  
Bei Verwendung von "ISO PYRAN S"-Scheiben dürfen Einzelglasflächen von maximal 1400 mm x 2400 mm (maximale Scheibengröße) entstehen. Die Scheiben dürfen wahlweise im Hoch- oder Querformat angeordnet werden.  
In einzelne Teilflächen der Brandschutzverglasung dürfen anstelle der Scheiben Ausfüllungen entsprechend Abschnitt 2.1.5.2 mit den maximalen Abmessungen 1250 mm x 2000 mm eingesetzt werden.
- 1.2.7 Die Brandschutzverglasung darf
- nicht als Absturzsicherung angewendet werden und
  - nicht planmäßig der Aussteifung anderer Bauteile dienen.

## 2 Bestimmungen für Planung, Bemessung und Ausführung

### 2.1 Planung - Bestandteile der Brandschutzverglasung

#### 2.1.1 Rahmen

##### 2.1.1.1 Stahlhohlprofile

Für den Rahmen der Brandschutzverglasung bestehend aus Stielen und Riegeln, sind folgende spezielle Stahlhohlprofile gemäß Anlage 5 zu verwenden:

- nach DIN EN 1090-1<sup>4</sup>, der Serien
  - "vrame form" der Firma Voest Alpine Krems, Krems, (A), oder
  - "forster presto" der Firma Forster Profilsysteme AG, Arbon (CH), oder
- nach allgemeiner bauaufsichtlicher Zulassung Nr. Z-19.140-2263, der Serie Jansen Economy 50, der Firma Jansen AG, Oberriet (CH),

<sup>3</sup> Bauaufsichtliche Anforderungen, Klassen und erforderliche Leistungsangaben gemäß der Technischen Regel A 2.2.1.2 (Anhang 4) der Muster-Verwaltungsvorschrift Technische Baubestimmungen (MVV TB), Ausgabe 2017, s. [www.dibt.de](http://www.dibt.de)

<sup>4</sup> DIN EN 1090-1:2012-02 Ausführung von Stahltragwerken und Aluminiumtragwerken - Teil 1: Konformitätsnachweisverfahren für tragende Bauteile

aus Stahl der Sorten

- DD11 (Werkstoff-Nr.: 1.0332) nach DIN EN 10111<sup>5</sup>, Streckgrenze  $\geq 185$  MPa oder
- S235JRG2 (Werkstoff- Nr. 1.0038) oder
- S250GD+Z275-M-A (Werkstoff-Nr.: 1.0242) oder
- S280GD+Z275-M-A- (Werkstoff-Nr.: 1.0244)

Es dürfen nur Stahlhohlprofile jeweils einer Serie verwendet werden.

Mindestabmessungen (s. Anlage 5):

- Wandstärke:  $\geq 1,5$  mm
- Bautiefe:  $\geq 50$  mm
- Ansichtsbreite (mit sog. Anschlaglappen ( $\geq 20$  mm breit)):
  - Stiele und Riegel:  $\geq 60$  mm
  - Randprofile:  $\geq 40$  mm

2.1.1.2 Zusätzlich zu den o. g. Profilen, z. B. für die Ausführung von Rahmenkopplungen, dürfen  $\geq 5$  mm dicke Stahlbleche nach DIN EN 10025-1<sup>6</sup> - entsprechend den statischen Anforderungen - zur Verstärkung der Rahmenprofile verwendet werden (s. Anlage 4).

## 2.1.2 Verglasung

### 2.1.2.1 Scheiben

Für Brandschutzverglasungen nach dieser allgemeinen Bauartgenehmigung sind folgende mindestens normalentflammbare<sup>3</sup> Scheiben der Firma SCHOTT Technical Glass Solutions GmbH, Jena, zu verwenden:

- $\geq 6$  mm dicke (Nennstärke) Scheiben aus thermisch vorgespanntem Borosilikatglas vom Typ "PYRAN S" nach DIN EN 13024-2<sup>7</sup> oder
- $\geq 18$  mm dicke Scheiben aus Mehrscheiben-Isolierglas nach DIN EN 1279-5<sup>8</sup>, die unter Verwendung von Scheiben des o. g. Typs "PYRAN S" als "ISO PYRAN S" entsprechend Anlage 15, hergestellt wurden.

### 2.1.2.2 Scheibenaufleger

Es sind 5 mm dicke und  $\geq 80$  mm lange Klötzchen aus folgenden Bauprodukten zu verwenden:

- nichtbrennbare<sup>3</sup> Feuerschutzplatten "PROMATECT-H" nach europäischer technischer Bewertung ETA 06/0206 oder
- normalentflammbares<sup>3</sup> "Flammi 12" der Rolf-Kuhn GmbH, Erndtebrück,

### 2.1.2.3 Scheibendichtungen

2.1.2.3.1 In allen seitlichen Fugen zwischen den Scheiben und den Glashalteleisten sind  $\geq 6$  mm dicke, normalentflammbare<sup>3</sup> Dichtungstreifen vom Typ "Kerafix 2000" gemäß allgemeinem bauaufsichtlichen Prüfzeugnis Nr. P-3074/3439-MPA BS zu verwenden (s. Anlagen 2 bis 4).

2.1.2.3.2 Wahlweise dürfen Streifen des dämmschichtbildenden Baustoffs vom Typ "FIREBLOCK M2440-E1 18 BV" nach allgemeiner bauaufsichtlicher Zulassung Nr. Z-19.11-1780 verwendet werden.

2.1.2.3.3 Für die abschließende Versiegelung der Fugen ist die schwerentflammbare<sup>3</sup> Fugendichtungsmasse "fischer DFS B1 Silicon Premium/B1 Silicone Premium" nach allgemeinem bauaufsichtlichen Prüfzeugnis Nr. P-NDS04-846 zu verwenden.

5	DIN EN 10111:2008-06	Kontinuierlich warmgewalztes Band und Blech aus weichen Stählen zum Kaltumformen - Technische Lieferbedingungen
6	DIN EN 10025-1:2005-02	Warmgewalzte Erzeugnisse aus Baustählen - Teil 1: Allgemeine technische Lieferbedingungen
7	DIN EN 13024-2:2005-01	Glas im Bauwesen .Thermisch vorgespanntes Borosilicat-Einscheibensicherheitsglas. Teil 2: Konformitätsbewertung/Produktnorm
8	DIN EN 1279-5:2010-11	Glas im Bauwesen - Mehrscheiben-Isolierglas - Teil 5: Konformitätsbewertung



Die Brandschutzverglasung wurde darüber hinaus mit folgenden normalentflammbaren<sup>9</sup> Dichtstoffen nach DIN EN 15651-2<sup>9</sup> nachgewiesen:

- "OTTOSEAL S-54", Typ F
- "EGOSILIKON 210 B1", Typ G

#### 2.1.2.4 Glashalteleisten

2.1.2.4.1 Als Glashalteleisten sind folgende  $\geq 20$  mm hohe, spezielle Glashalteleisten zum Aufklipsen entsprechend Anlage 6, nach

- DIN EN 1090-1<sup>4</sup> der Serie "vrame form" der Firma Voest Alpine Krems, Krems, (A), oder
- allgemeiner bauaufsichtlicher Zulassung Nr. Z-19.140-2316, der Serie "forster fuego light" der Firma Forster Profilsysteme AG, Arbon (CH), oder
- allgemeiner bauaufsichtlicher Zulassung Nr. Z-19.140-2263 der Serie "Jansen Economie 50" der Firma Jansen AG, Oberriet (CH)

aus Stahlblech nach DIN EN 10025-1<sup>6</sup> zu verwenden. Es sind jeweils nur Profile der zugehörigen Serie aus 1,25 mm dickem Stahlblech der Sorten

- S235JRG2 (Werkstoff-Nr.: 1.0038) oder
- S250GD+Z275-M-A (Werkstoff-Nr.: 1.0242),

in Verbindung mit speziellen, systemabhängigen Befestigungsmitteln (sog. Klemmknöpfen) aus Stahl, entsprechend Anlage 6, zu verwenden.

2.1.2.4.2 Wahlweise dürfen Glashalteleisten zur Befestigung mit Schrauben entsprechend Anlage 7, in Form von

- Stahlwinkelprofilen,  $\geq 20$  mm x 15 mm x 2 mm, nach DIN EN 10025-1<sup>6</sup> der Stahlsorte S235 (Werkstoff-Nr.: 1.0039), oder
- Stahlhohlprofilen,  $\geq 20$  mm x 15 mm x 1,5 mm, nach
  - DIN EN 10210-1<sup>10</sup> bzw. DIN EN 10219-2<sup>11</sup>, der Stahlsorte S235 (Werkstoff-Nr.: 1.0039) oder
  - DIN EN 10305-5<sup>12</sup>, Sorte E195 (Werkstoff-Nr.: 1.0034), Streckgrenze  $R_{eH} \geq 195$  MPa,

in Verbindung mit selbstgewindenden Stahlschrauben nach DIN EN ISO 15482<sup>13</sup> oder DIN EN ISO 15483<sup>14</sup>,  $\emptyset \geq 4,8$  x  $\geq 16$  mm, verwendet werden.

### 2.1.3 Befestigungsmittel

2.1.3.1 Für die Befestigung des Rahmens der Brandschutzverglasung an den angrenzenden Massivbauteilen müssen Dübel gemäß allgemeiner bauaufsichtlicher Zulassung bzw. gemäß europäischer technischer Zulassung oder Bewertung, jeweils mit Stahlschrauben - gemäß den statischen Erfordernissen - verwendet werden. Wahlweise dürfen Maueranker aus mindestens 4 mm dickem Stahlblech nach DIN EN 10025-1<sup>6</sup> verwendet werden.

<sup>9</sup>	DIN EN 15651-2:2012-12:	Fugendichtstoffe für nicht tragende Anwendungen in Gebäuden und Fußgängerwegen - Teil 2: Fugendichtstoffe für Verglasungen
<sup>10</sup>	DIN EN 10210-1:2006-07	Kaltgefertigte geschweißte Hohlprofile für deSn Stahlbau aus unlegierten Baustählen und aus Feinkornbaustählen - Teil 1: Technische Lieferbedingungen
<sup>11</sup>	DIN EN 10219-1:2006-07	Kaltgefertigte geschweißte Hohlprofile für den Stahlbau aus unlegierten Baustählen und aus Feinkornbaustählen - Teil 1: Technische Lieferbedingungen
<sup>12</sup>	DIN EN 10305-5:2010-05	Präzisionsstahlrohre – Technische Lieferbedingungen – Teil 5: Geschweißte maßumgeformte Rohre mit quadratischen und rechteckigem Querschnitt
<sup>13</sup>	DIN EN ISO 15482:2000-02	Senk-Bohrschrauben mit Kreuzschlitz mit Blechschraubengewinde (ISO 15482:1999)
<sup>14</sup>	DIN EN ISO 15483:2000-02	Linsensenk-Bohrschrauben mit Kreuzschlitz mit Blechschraubengewinde (ISO 15483:1999)

2.1.3.2 Für die Befestigung des Rahmens der Brandschutzverglasung an den angrenzenden Trennwänden nach Abschnitt 2.3.3.1 bzw. bekleideten Stahl- oder Holzbauteilen nach Abschnitt 1.2.4 sind geeignete Befestigungsmittel - gemäß den statischen Erfordernissen - zu verwenden.

#### 2.1.4 Fugenmaterialien

In allen Fugen zwischen dem Rahmen der Brandschutzverglasung und den angrenzenden Bauteilen müssen nichtbrennbare<sup>3</sup> Baustoffe verwendet werden, z. B.

- Mörtel aus mineralischen Baustoffen oder
- nichtbrennbare Mineralwolle<sup>15</sup> nach DIN EN 13162<sup>16</sup>

Zum Abdecken der Fugen dürfen wahlweise folgende Bauprodukte verwendet werden (s. Anlage 8):

- mindestens schwerentflammbare<sup>3</sup> Baustoffe
- Putz oder andere nichtbrennbare<sup>3</sup> Baustoffe

#### 2.1.5 Sonstige Bestandteile

##### 2.1.5.1 Oberflächenbekleidungen

Wahlweise dürfen die Rahmenprofile oder Glashalteleisten mit einer zusätzlichen Bekleidung aus folgenden Bauprodukten versehen werden:

- Bleche aus Aluminium nach DIN EN 15088<sup>17</sup> und DIN EN 485-2<sup>18</sup>, Stahl nach DIN EN 10346<sup>19</sup> oder Edelstahl nach DIN EN 10088-1<sup>20</sup> oder
- Holzprofile aus Laub- oder Nadelholz, Rohdichte  $\geq 450 \text{ kg/m}^3$

##### 2.1.5.2 Bauprodukte für Ausfüllungen

Werden in einzelnen Teilflächen der Brandschutzverglasung (z. B. im Brüstungs- oder Zwischendeckenbereich) nach Abschnitt 1.2.6 Ausfüllungen anstelle von Scheiben angeordnet, sind dafür entsprechend Anlage 12 wahlweise folgende Bauprodukte zu verwenden:

- mindestens 10 mm dicke, nichtbrennbare<sup>3</sup> Silikat-Brandschutzbauplatten vom Typ "PROMATECT-H" nach europäischer technischer Bewertung ETA 06/0206 oder
- mindestens 18 mm dicke, nichtbrennbare<sup>3</sup> Gips-Feuerschutzplatten, Typ DF, nach DIN EN 520<sup>21</sup>, in Verbindung mit DIN 18180<sup>22</sup>,

die mit

- 1,5 mm dicken Blechen aus Stahl nach DIN EN 10346<sup>19</sup> beidseitig oder
- wahlweise auf einer Seite mit einer mindestens 4 mm dicken Scheibe aus
  - thermisch vorgespanntem Kalknatron-Einscheibensicherheitsglas nach DIN EN 12150-2<sup>23</sup>
 oder

<sup>15</sup> Im allgemeinen Bauartgenehmigungs-Verfahren wurde der Regelungsgegenstand mit Mineralwolle nachgewiesen, die folgende Leistungsmerkmale/Kennwerte aufwies: nichtbrennbar, Schmelzpunkt  $> 1000 \text{ °C}$

<sup>16</sup> DIN EN 13162:2015-04 Wärmedämmstoffe für Gebäude - Werkmäßig hergestellte Produkte aus Mineralwolle (MW) - Spezifikation

<sup>17</sup> DIN EN 15088:2006-03 Aluminium und Aluminiumlegierungen - Erzeugnisse für Tragwerksanwendungen - Technische Lieferbedingungen

<sup>18</sup> DIN EN 485-2:2009-01 Aluminium und Aluminiumlegierungen - Bänder, Bleche und Platten - Teil 2: Mechanische Eigenschaften

<sup>19</sup> DIN EN 10346:2015-10 Kontinuierlich schmelztauchveredeltes Flacherzeugnisse aus Stahl - Technische Lieferbedingungen

<sup>20</sup> DIN EN 10088-1:2005-09 Nichtrostende Stähle - Teil 1: Verzeichnis der nichtrostenden Stähle

<sup>21</sup> DIN EN 520:2014-09 Gipsplatten - Begriffe, Anforderungen und Prüfverfahren

<sup>22</sup> DIN 18180:2014-09 Gipsplatten - Arten und Anforderungen

<sup>23</sup> DIN EN 12150-2:2005-01 Glas im Bauwesen - Thermisch vorgespanntes Kalknatron-Einscheibensicherheitsglas - Teil 2 Konformitätsbewertung/Produktnorm



- teilvorgespanntem Kalknatronglas nach DIN EN 1863-2<sup>24</sup>, unter Beachtung der Technischen Baubestimmungen,  
anstelle des Bleches bekleidet werden dürfen. Die vor genannten Scheiben wurden auch als beschichtetes<sup>25</sup> Glas nach DIN EN 1096-4<sup>26</sup> nachgewiesen.

## 2.2 Bemessung - Standsicherheit und diesbezügliche Gebrauchstauglichkeit

### 2.2.1 Allgemeines

Für jeden Anwendungsfall ist in einer statischen Berechnung die ausreichende Bemessung aller statisch beanspruchten Teile der Brandschutzverglasung sowie deren Anschlüsse für die Beanspruchbarkeit der Brandschutzverglasung unter Normalbedingungen, d. h. nicht unter gleichzeitiger Berücksichtigung des Brandfalles, nachzuweisen.

Die Bauteile über der Brandschutzverglasung (z. B. ein Sturz) müssen statisch und brandschutztechnisch so bemessen werden, dass die Brandschutzverglasung - außer ihrem Eigengewicht - keine zusätzliche vertikale Belastung erhält.

Für die Anwendung der Brandschutzverglasung ist im Zuge der statischen Berechnung nachzuweisen, dass die möglichen Einwirkungen nach Abschnitt 2.2.2 auf die Gesamtkonstruktion - d. h. für den Rahmen, die Scheiben und Glashalteleisten sowie die Anschlüsse an die angrenzenden Bauteile - unter Einhaltung der in den Fachnormen geregelten Beanspruchbarkeiten und zulässigen Durchbiegungen (s. Abschnitt 2.2.3) aufgenommen werden können.

Sofern der obere seitliche Anschluss der Brandschutzverglasung an Massivbauteile gemäß Anlage 1 schräg oder gerundet ausgeführt wird, darf die Brandschutzverglasung auch in diesem Bereich (außer ihrem Eigengewicht) keine Belastung erhalten.

### 2.2.2 Einwirkungen

Es sind die Einwirkungen gemäß den "Hinweisen zur Führung von Nachweisen der Standsicherheit und Gebrauchstauglichkeit für Brandschutzverglasungen nach allgemeinen bauaufsichtlichen Zulassungen", veröffentlicht unter [www.dibt.de](http://www.dibt.de), zu berücksichtigen.

Die Nachweise der Standsicherheit und Gebrauchstauglichkeit sind entsprechend DIN 4103-1<sup>27</sup> (Durchbiegungsbegrenzung  $\leq H/200$ , Einbaubereiche 1 und 2) zu führen.

Abweichend von DIN 4103-1<sup>27</sup>

- sind ggf. die Einwirkungen DIN EN 1991-1-1<sup>28</sup> und DIN EN 1991-1-1/NA<sup>29</sup> für Horizontal-lasten und nach DIN EN 1991-1-4<sup>30</sup> und DIN EN 1991-1-4/NA<sup>31</sup> für Windlasten zu berücksichtigen,
- darf der weiche Stoß experimentell durch Pendelschlagversuche mit einem Doppelzwillingsreifen nach DIN 18008-4<sup>32</sup> mit  $G = 50$  kg und einer Fallhöhe von 45 cm (wie Kategorie C nach DIN 18008-4<sup>32</sup>) erfolgen.

24	DIN EN 1863-2:2005-01	Glas im Bauwesen - Teilvorgespanntes Kalknatronglas - Teil 2: Konformitätsbewertung/Produktnorm
25	Die im allgemeinen Bauartgenehmigung-Verfahren nachgewiesenen Ausführungen sind beim Deutschen Institut für Bautechnik hinterlegt.	
26	DIN EN 1096-4:2005-01	Glas im Bauwesen - Beschichtetes Glas - Teil 4: Konformitätsbewertung/Produktnorm
27	DIN 4103-1:2015-06	Nichttragende innere Trennwände; Anforderungen, Nachweise
28	DIN EN 1991-1-1:2010-12	Eurocode 1: Einwirkungen auf Tragwerke - Teil 1-1: Allgemeine Einwirkungen auf Tragwerke - Wichten, Eigengewicht und Nutzlasten im Hochbau, Berichtigtes Dokument: 1991-1-1:2002-10
29	DIN EN 1991-1-1/NA:2010-12	Nationaler Anhang - National festgelegte Parameter - Eurocode 1: Einwirkungen auf Tragwerke - Teil 1-1: Allgemeine Einwirkungen auf Tragwerke - Wichten, Eigengewicht und Nutzlasten im Hochbau
30	DIN EN 1991-1-4:2010-12	Eurocode 1: Einwirkungen auf Tragwerke - Teil 1-4: Allgemeine Einwirkungen - Windlasten
31	DIN EN 1991-1-4/NA:2010-12	Nationaler Anhang - National festgelegte Parameter - Eurocode 1: Einwirkungen auf Tragwerke - Teil 1-4: Allgemeine Einwirkungen - Windlasten



## 2.2.3 Nachweise der einzelnen Bestandteile der Brandschutzverglasung

### 2.2.3.1 Nachweis der Scheiben

Die Standsicherheits- und Durchbiegungsnachweise für die Scheiben sind gemäß DIN 18008-1, -2<sup>33</sup> für die im Anwendungsfall geltenden Verhältnisse zu führen.

### 2.2.3.2 Nachweis der Rahmenkonstruktion

Bei den - auch in den Anlagen dargestellten – Rahmenprofilen und Glashalteleisten nach Abschnitt 2.1 handelt es sich um Mindestquerschnittsabmessungen zur Erfüllung der Anforderungen der Feuerwiderstandsklasse G 60 der Brandschutzverglasung; Nachweise der Standsicherheit und Gebrauchstauglichkeit bleiben davon unberührt und sind für die im Anwendungsfall geltenden Verhältnisse nach Technischen Baubestimmungen zu führen.

Für die zulässige Durchbiegung der Unterkonstruktion sind zusätzlich die Bestimmungen von DIN 18008-1, -2<sup>33</sup> zu beachten.

Die Stiele müssen ungestoßen über die gesamte Höhe der Brandschutzverglasung durchlaufen.

### 2.2.3.3 Nachweis der Befestigungsmittel

Beim Nachweis der Befestigung des Rahmens der Brandschutzverglasung an den angrenzenden Massivbauteile dürfen nur Dübel gemäß allgemeiner bauaufsichtlicher Zulassung bzw. gemäß europäischer technischer Zulassung oder Bewertung mit Stahlschrauben verwendet werden.

### 2.2.3.4 Nachweis der Ausfüllungen

Bei den - auch in den Anlagen dargestellten - Ausfüllungen nach Abschnitt 2.1.2.2 handelt es sich um Mindestquerschnittsabmessungen zur Erfüllung der Anforderungen der Feuerwiderstandsklasse G 60 der Brandschutzverglasung; Nachweise der Standsicherheit einschließlich der Absturzsicherung bleiben davon unberührt und sind für den Anwendungsfall nach Technischen Baubestimmungen, oder nach allgemeinen bauaufsichtlichen Zulassungen/allgemeinen Bauartgenehmigungen oder europäischen technischen Bewertungen zu führen.

## 2.3 Ausführung

### 2.3.1 Allgemeines

Die Brandschutzverglasung muss am Anwendungsort

- aus den Bauprodukten nach Abschnitt 2.1, unter der Voraussetzung, dass diese
    - den jeweiligen Bestimmungen der vorgenannten Abschnitte entsprechen und
    - verwendbar sind im Sinne der Bestimmungen zu den Bauprodukten in der jeweiligen Landesbauordnung,
  - unter Berücksichtigung der Ergebnisse der Bemessung nach Abschnitt 2.2 und
  - nur von solchen Unternehmen, die ausreichende Erfahrungen auf diesem Gebiet haben und entsprechend geschultes Personal dafür einsetzen,
- errichtet werden.

Der Antragsteller hat hierzu

- die ausführenden Unternehmen über die Bestimmungen der allgemeinen Bauartgenehmigung und die Errichtung des Reglungsgegenstandes zu unterrichten, zu schulen und ihnen in ständigem Erfahrungsaustausch zur Verfügung zu stehen und

<sup>32</sup> DIN 18008-4:2013-07

Glas im Bauwesen – Bemessungs- und Konstruktionsregeln – Teil 4: Zusatzanforderungen an absturzsichernde Verglasungen

<sup>33</sup> DIN 18008-1, -2:2010-12

Glas im Bauwesen - Bemessungs- und Konstruktionsregeln - Teil 1: Begriffe und allgemeine Grundlagen; Teil 2 Linienförmig gelagerte Verglasungen, Korrektur Teil 2:2011-04

- eine Liste der Unternehmen zu führen, die aufgrund seiner Unterweisungen ausreichende Fachkenntnisse besitzen, den Regelungsgegenstand auszuführen. Diese Liste ist dem Deutschen Institut für Bautechnik vorzulegen; Änderungen daran sind ihm mitzuteilen.

## 2.3.2 Zusammenbau

### 2.3.2.1 Zusammenbau des Rahmens

Der Rahmen der Brandschutzverglasung ist aus Stahlhohlprofilen gemäß Abschnitt 2.1.1.1 auszuführen. Zwischen den Rahmenstielen sind die Rahmenriegel einzusetzen. Die Profile sind durch Schweißen miteinander zu verbinden (s. Abschnitt 2.3.2.4).

Wahlweise dürfen die Stahlprofile oder Glashalteleisten mit einer zusätzlichen Bekleidung aus Blechen oder Holzprofilen nach Abschnitt 2.1.5.1 versehen werden: Die Befestigung erfolgt wahlweise geklebt mit nichtbrennbarem<sup>3</sup> Kleber, geklipst oder geschraubt (s. Anlagen 2 und 3).

Sofern die Brandschutzverglasung aus mehreren, seitlich aneinandergereihten Rahmen besteht, muss die Rahmenverbindung entsprechend Anlage 4 mit Schrauben, und ggf. zusätzlichen Stahlblechen nach Abschnitt 2.1.1.2, in Abständen  $\leq 500$  mm erfolgen. Wahlweise dürfen die Verbindungen durch Schweißen erfolgen (s. Abschnitt 2.3.2.4).

### 2.3.2.2 Verglasung

Die Scheiben sind am unteren Rand jeweils auf zwei 5 mm dicke Klötzchen aus Bauprodukten nach Abschnitt 2.1.2.2 abzusetzen. In allen seitlichen Fugen zwischen den Scheiben und den Glashalteleisten bzw. Rahmenprofilen sind Dichtungstreifen nach Abschnitt 2.1.2.3.1 bzw. 2.1.2.3.2 anzuordnen. Abschließend dürfen die Fugen mit einer Fugendichtungsmasse nach Abschnitt 2.1.2.3.3 versiegelt werden.

Als Glashalteleisten sind spezielle, serienbezogene Glashalteleisten zum Aufklipsen nach Abschnitt 2.1.2.4.1 auf die zugehörigen Klemmknöpfe nach Abschnitt 2.1.2.4.1 gesteckt werden (s. Anlagen 2 bis 4). Die Klemmknöpfe sind in Abständen  $\leq 300$  mm auf den Rahmenprofilen durch Schrauben zu befestigen.

Wahlweise dürfen spezielle Stahlprofile bzw. Stahlhohl- oder Stahlwinkelprofile gemäß Abschnitt 2.1.2.4.2 verwendet werden, die in Abständen  $\leq 300$  mm mittels der Schrauben auf den Rahmenprofilen zu befestigen sind (s. Anlagen 2 bis 4).

Der Glaseinstand der Scheiben im Rahmen muss längs aller Ränder  $15 \text{ mm} \pm 2 \text{ mm}$  betragen.

### 2.3.2.3 Sonstiges

#### 2.3.2.3.1 Oberflächenbekleidungen

Wahlweise dürfen die Glashalteleisten oder Rahmenprofile mit einer zusätzlichen Bekleidung aus den Bauprodukten nach Abschnitt 2.1.5.1 versehen werden.

Die Befestigung erfolgt wahlweise geklebt mit nichtbrennbarem<sup>3</sup> Kleber, geklipst oder geschraubt (s. Anlagen 2 und 3).

#### 2.3.2.3.2 Blindsprossen und Zierleisten

Wahlweise dürfen auf die Scheiben Blindsprossen oder Zierleisten aufgeklebt werden. Die Blindsprossen bzw. Zierleisten dürfen eine Breite von maximal 40 mm aufweisen. Zwischen benachbarten Sprossen oder Leisten muss ein Abstand von mindestens 200 mm eingehalten werden (s. Anlage 1).



#### 2.3.2.3.3 Einbau der Ausfüllungen

Werden in einzelnen Teilflächen der Brandschutzverglasung (z. B. im Brüstungs- oder Zwischendeckenbereich) nach Abschnitt 1.2.6 Ausfüllungen anstelle von Scheiben angeordnet, sind hierfür Bauprodukte nach Abschnitt 2.1.5.2 zu verwenden (s. Anlage 12). Die Bauplatten sind mit den Blechen oder der Scheibe durch Kleben mit nichtbrennbarem<sup>3</sup> Kleber zu verbinden.

Der Einbau der Ausfüllungen muss sinngemäß wie in Abschnitt 2.3.2.2 erfolgen.

#### 2.3.2.4 Schweißen

Für das Schweißen gelten die Bestimmungen der Ausführungsklasse EXC 1 nach DIN EN 1090-2<sup>34</sup> sinngemäß.

#### 2.3.2.5 Korrosionsschutz

Es gelten die Festlegungen in den Technischen Baubestimmungen sinngemäß (z.B. DIN EN 1090-2<sup>34</sup>, DIN EN 1993-1-3<sup>35</sup>, in Verbindung mit DIN EN 1993-1-3/NA<sup>36</sup>). Sofern darin nichts anderes festgelegt ist, sind nach der Errichtung nicht mehr zugängliche metallische Teile der Konstruktion mit einem dauerhaften Korrosionsschutz mit einem geeigneten Beschichtungssystem, mindestens jedoch Korrosionskategorie C2 nach DIN EN ISO 9223<sup>37</sup> mit einer langen Schutzdauer (> 15 Jahre) nach DIN EN ISO 12944<sup>38</sup>, zu versehen; nach der Errichtung zugängliche metallische Teile sind zunächst mit einem ab Liefertermin für mindestens noch drei Monate wirksamen Grundschutz zu versehen.

### 2.3.3 Einbau

#### 2.3.3.1 Angrenzende Bauteile

Die Brandschutzverglasung wurde bei vertikaler Anordnung (Einbaulage 90°) für den Einbau/Anschluss in/an folgende Wände brandschutztechnisch nachgewiesen:

- mindestens 11,5 cm dicke Wände aus Mauerwerk nach DIN EN 1996-1-1<sup>39</sup> in Verbindung mit DIN EN 1996-1-1/NA<sup>40</sup> und DIN EN 1996-2<sup>41</sup> in Verbindung mit DIN EN 1996-2/NA<sup>42</sup> aus
  - Mauerziegeln nach DIN EN 771-1<sup>43</sup> in Verbindung mit DIN 20000-401<sup>44</sup> oder DIN 105-100<sup>45</sup> mit Druckfestigkeiten mindestens der Druckfestigkeitsklasse 12 oder

34	DIN EN 1090-2:2011-10	Ausführung von Stahltragwerken und Aluminiumtragwerken - Teil 2: Technische Regeln für die Ausführung von Stahltragwerken
35	DIN EN 1993-1-3:2010-12	Eurocode 3: Bemessung und Konstruktion von Stahlbauten- Teil 1-3: Allgemeine Regeln - Ergänzende Regeln für kaltgeformte Bauteile und Bleche
36	DIN EN 1993-1-3/NA:2010-12	Nationaler Anhang – National festgelegte Parameter - Eurocode 3: Bemessung und Konstruktion von Stahlbauten - Teil 1-3: Allgemeine Regeln- Ergänzende Regeln für kaltgeformte Bauteile und Bleche
37	DIN EN ISO 9223:2012-05	Korrosion von Metallen und Legierungen - Korrosivität von Atmosphären - Klassifizierung, Bestimmung und Abschätzung (ISO 9223:2012)
38	DIN EN ISO 12944:1998-07	Beschichtungsstoffe - Korrosionsschutz von Stahlbauten durch Beschichtungssysteme - Teil 1: Allgemeine Einleitung (ISO 12944-1:1998)
39	DIN EN 1996-1-1:2010-12	Eurocode 6: Bemessung und Konstruktion von Mauerwerksbauten - Teil 1-1: Allgemeine Regeln für bewehrtes und unbewehrtes Mauerwerk
40	DIN EN 1996-1-1/NA:2012-05	Nationaler Anhang - National festgelegte Parameter - Eurocode 6: Bemessung und Konstruktion von Mauerwerksbauten - Teil 1-1: Allgemeine Regeln für bewehrtes und unbewehrtes Mauerwerk
41	DIN EN 1996-2:2010-12	Eurocode 6: Bemessung und Konstruktion von Mauerwerksbauten - Teil 2: Planung, Auswahl der Baustoffe und Ausführung von Mauerwerk
42	DIN EN 1996-2/NA:2012-01	Nationaler Anhang - National festgelegte Parameter - Eurocode 6: Bemessung und Konstruktion von Mauerwerksbauten - Teil 2: Planung, Auswahl der Baustoffe und Ausführung von Mauerwerk
43	DIN EN 771-1:2015-11	Festlegungen für Mauersteine - Teil 1: Mauerziegel
44	DIN 20000-401:2017-01	Anwendung von Bauprodukten in Bauwerken – Teil 401: Regeln für die Verwendung von Mauerziegeln nach DIN EN 771-1:2015-11
45	DIN 105-100:2012-01	Mauerziegel - Teil 100: Mauerziegel mit besonderen Eigenschaften

- Kalksandsteinen nach DIN EN 771-2<sup>46</sup> in Verbindung mit DIN 20000-402<sup>47</sup> mit Druckfestigkeiten mindestens der Druckfestigkeitsklasse 12 und
- Normalmauermörtel nach DIN EN 998-2<sup>48</sup> in Verbindung mit DIN V 20000-412<sup>49</sup> mindestens der Mörtelklasse 5 oder nach DIN V 18580<sup>50</sup> mindestens der Mörtelgruppe II oder
- mindestens 10 cm dicke Wände oder zwischen Decken aus Beton bzw. Stahlbeton nach DIN EN 1992-1-1<sup>51</sup>, in Verbindung mit DIN EN 1992-1-1/NA<sup>52</sup> (Die indikativen Mindestfestigkeitsklassen nach DIN EN 1992-1-1<sup>51</sup> in Verbindung mit DIN EN 1992-1-1/NA<sup>52</sup> und NDP Zu E.1 (2) sind zu beachten.)

Diese an die Brandschutzverglasung allseitig angrenzenden Bauteile müssen mindestens hochfeuerhemmend<sup>3</sup> sein.

Die Brandschutzverglasung ist gemäß Abschnitt 1.2.4 für den Anschluss an,

- bekleidete Stahlträger oder –stützen, jeweils ausgeführt wie solche der Feuerwiderstandsklasse F 60 nach DIN 4102-4<sup>53</sup>, Abs. 7.2 bzw. 7.3, mit einer Bekleidung aus nichtbrennbaren<sup>3</sup> Feuerschutzplatten (GKF) nach den Tabellen 7.3 bzw. 7.6
- bekleidete Holzbauteile, jeweils ausgeführt wie solche der Feuerwiderstandsklasse F 60 nach DIN 4102-4<sup>53</sup>, Abs. 8.1, mit einer Bekleidung aus nichtbrennbaren<sup>3</sup> Feuerschutzplatten (GKF) nach Tabelle 8.1

brandschutztechnisch nachgewiesen.

#### 2.3.3.2 Anschluss an Massivbauteile

Der Anschluss der Brandschutzverglasung an Massivbauteile ist entsprechend der Anlage 8 auszuführen. Dazu ist der Rahmen unter Verwendung von Befestigungsmitteln nach Abschnitt 2.1.3.1 in Abständen  $\leq 750$  mm an den angrenzenden Bauteilen zu befestigen.

Wahlweise darf die Befestigung über z-förmige Flachstahllaschen (s. Anlage 8) erfolgen.

#### 2.3.3.3 Anschluss an/ Einbau in eine klassifizierte Wand aus Gipsplatten

Der Anschluss der Brandschutzverglasung an eine klassifizierte Wand aus Gipsplatten nach Abschnitt 2.3.3.1 muss entsprechend den Anlagen 9 bis 11 ausgeführt werden.

Die Laibungen der Wandöffnung müssen mit mindestens einer  $\geq 12,5$  mm dicken, nichtbrennbaren<sup>3</sup> Gips-Feuerschutzplatte beplankt sein. Bei Ausführung gemäß Anlage 11, Abb. unten rechts, darf die Beplankung in der Laibung entfallen.

Die Befestigung der Rahmenprofile der Brandschutzverglasung an der Wand muss unter Verwendung von Befestigungsmitteln nach Abschnitt 2.1.3.2 in Abständen  $\leq 750$  mm erfolgen.

Beim Anschluss der Brandschutzverglasung gemäß der auf Anlage 10 oben dargestellten Variante müssen die Stielprofile der Brandschutzverglasung jeweils ungestoßen über die gesamte Höhe der Wand (Brandschutzverglasung und Wand) durchlaufen.

46	DIN EN 771-2:2015-11	Festlegungen für Mauersteine - Teil 2: Kalksandsteine
47	DIN 20000-402:2017-01	Anwendung von Bauprodukten in Bauwerken – Teil 402: Regeln für die Verwendung von Kalksandsteinen nach DIN EN 771-2:2015-11
48	DIN EN 998-2:2010-12	Festlegungen für Mörtel im Mauerwerksbau - Teil 2: Mauermörtel
49	DIN V 20000-412:2004-03	Anwendung von Bauprodukten in Bauwerken – Teil 412: Regeln für die Verwendung von Mauermörtel nach DIN EN 998-2:2003-09
50	DIN V 18580:2007-03	Mauermörtel mit besonderen Eigenschaften
51	DIN EN 1992-1-1:2011-01	Eurocode 2: Bemessung und Konstruktion von Stahlbeton- und Spannbetontragwerken - Teil 1-1: Allgemeine Bemessungsregeln und Regeln für den Hochbau
52	DIN EN 1992-1-1/NA:2013-04	Nationaler Anhang - National festgelegte Parameter - Eurocode 2: Bemessung und Konstruktion von Stahlbeton- und Spannbetontragwerken - Teil 1-1: Allgemeine Bemessungsregeln und Regeln für den Hochbau
53	DIN 4102-4:2016-05,	Brandverhalten von Baustoffen und Bauteilen; Teil 4: Zusammenstellung und Anwendung klassifizierter Baustoffe, Bauteile und Sonderbauteile



2.3.3.4 Anschluss an bekleidete Stahlbauteile

Der Anschluss der Brandschutzverglasung an bekleidete Stahlbauteile nach Abschnitt 1.2.4 ist entsprechend Anlage 9 auszuführen.

Die Befestigung der Rahmenprofile muss unter Verwendung von Befestigungsmitteln nach Abschnitt 2.1.3.2 in Abständen  $\leq 750$  mm erfolgen.

2.3.3.5 Anschluss an bekleidete Holzbauteile

Der Anschluss der Brandschutzverglasung an bekleidete Holzbauteile nach Abschnitt 1.2.4 ist entsprechend Anlage 9 auszuführen.

Die Befestigung der Rahmenprofile muss unter Verwendung von Befestigungsmitteln nach Abschnitt 2.1.3.2 in Abständen  $\leq 750$  mm erfolgen.

2.3.3.6 Fugenausbildung

Alle Fugen zwischen dem Rahmen der Brandschutzverglasung und den angrenzenden Bauteilen müssen mit nichtbrennbaren<sup>3</sup> Baustoffen nach Abschnitt 2.1.4 vollständig ausgefüllt und verschlossen werden.

Wahlweise sind die Fugen zusätzlich mit den schwerentflammbaren<sup>3</sup> Bauprodukten zu versiegeln bzw. mit Putz oder mit anderen nichtbrennbaren<sup>3</sup> Baustoffen abzudecken (s. Anlage 8).

**2.3.4 Kennzeichnung**

Jede Brandschutzverglasung nach dieser allgemeinen Bauartgenehmigung ist von der bauausführenden Firma, die sie errichtet hat, mit einem Stahlblechschild zu kennzeichnen, das folgende Angaben – dauerhaft lesbar – enthalten muss:

- Brandschutzverglasung "PYRAN S-Stahlsystem 1 – G 60" der Feuerwiderstandsklasse G 60 nach DIN 4102-13
- Name (oder ggf. Kennziffer) der bauausführenden Firma, die die Brandschutzverglasung errichtet hat (s. Abschnitt 3.4)
- ggf. Name des Antragstellers, falls abweichend von der bauausführenden Firma
- Bauartgenehmigungsnummer: Z-19.14-1092
- Errichtungsjahr: ....

Das Schild ist auf dem Rahmen der Brandschutzverglasung dauerhaft zu befestigen (Lage s. Anlage 1).

**2.3.5 Übereinstimmungsbestätigung**

Die bauausführende Firma, die die Brandschutzverglasung errichtet/eingebaut hat, muss für jedes Bauvorhaben eine Bestätigung der Übereinstimmung der Bauart mit der allgemeinen Bauartgenehmigung abgeben (s. § 16 a Abs. 5, 21 Abs. 2 MBO<sup>54</sup>).

Sie muss schriftlich erfolgen und außerdem mindestens folgende Angaben enthalten:

- Z-19.14-1092
- Bauart Brandschutzverglasung "PYRAN S-Stahlsystem 1 – G 60" der Feuerwiderstandsklasse G 60 nach DIN 4102-13
- Name und Anschrift der bauausführenden Firma
- Bezeichnung der baulichen Anlage
- Datum der Errichtung/der Fertigstellung
- Ort und Datum der Ausstellung der Erklärung sowie Unterschrift des Verantwortlichen

Die Übereinstimmungserklärung ist dem Bauherrn zur ggf. erforderlichen Weiterleitung an die zuständige Bauaufsichtsbehörde auszuhändigen.

<sup>54</sup> nach Landesbauordnung

### 3 Bestimmungen für Nutzung, Unterhalt und Wartung

Im Falle des Austausches beschädigter oder zerstörter Scheiben ist darauf zu achten, dass Scheiben verwendet werden, die den Bestimmungen dieser allgemeinen Bauartgenehmigung entsprechen. Der Einbau muss wieder in der bestimmungsgemäßen Weise erfolgen. Die Bestimmungen der Abschnitte 2.3.1 und 2.3.5 sind sinngemäß anzuwenden.

Maja Tiemann  
Abteilungsleiterin

Beglaubigt





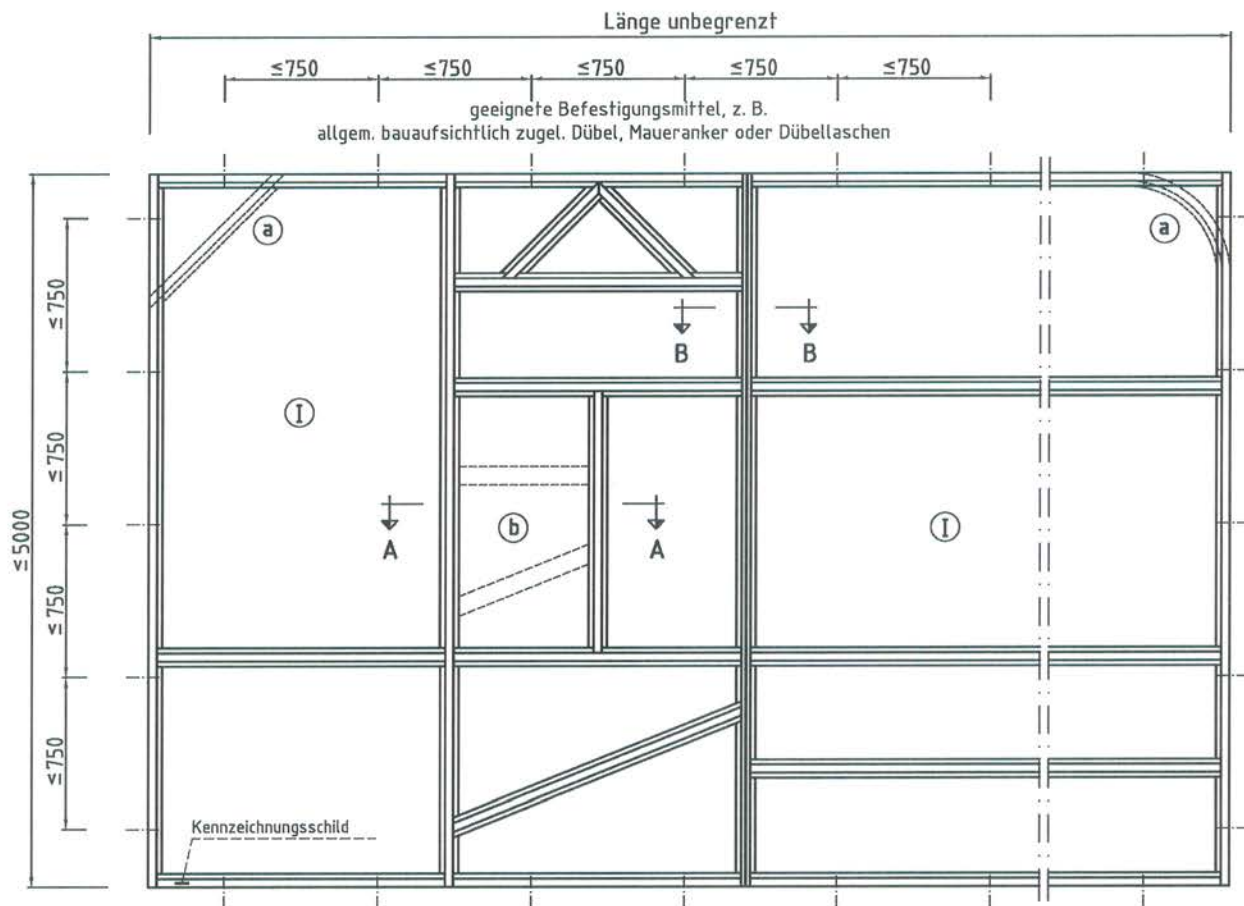

① Zulässige Abmessungen der Glasscheiben:

"PYRAN® S", ≥ 6 mm dick	1600 mm x 2950 mm	Hochformat
"PYRAN® S", ≥ 6 mm dick	2400 mm x 1400 mm	Querformat
"ISO PYRAN® S", ≥ 18 mm dick siehe Anlage 15	1400 mm x 2400 mm	Hoch- oder Querformat

ⓐ Wahlweise gerundeter oder schräger Anschluss; nur bei Anschluss an Massivbauteile

ⓑ Sprossen (5 bis 40mm, Abstand untereinander min. 200mm) dürfen in beliebiger Lage aufgeklebt werden (waagrecht, senkrecht oder schräg)

Maße in mm

Positionenliste s. Anlage 13 und 14

Bauart Brandschutzverglasung "PYRAN® S - Stahlsystem 1 - G 60"  
 der Feuerwiderstandsklasse G 60 nach DIN 4102-13

Anlage 1

- Ansicht (Ausführungsbeispiel) -

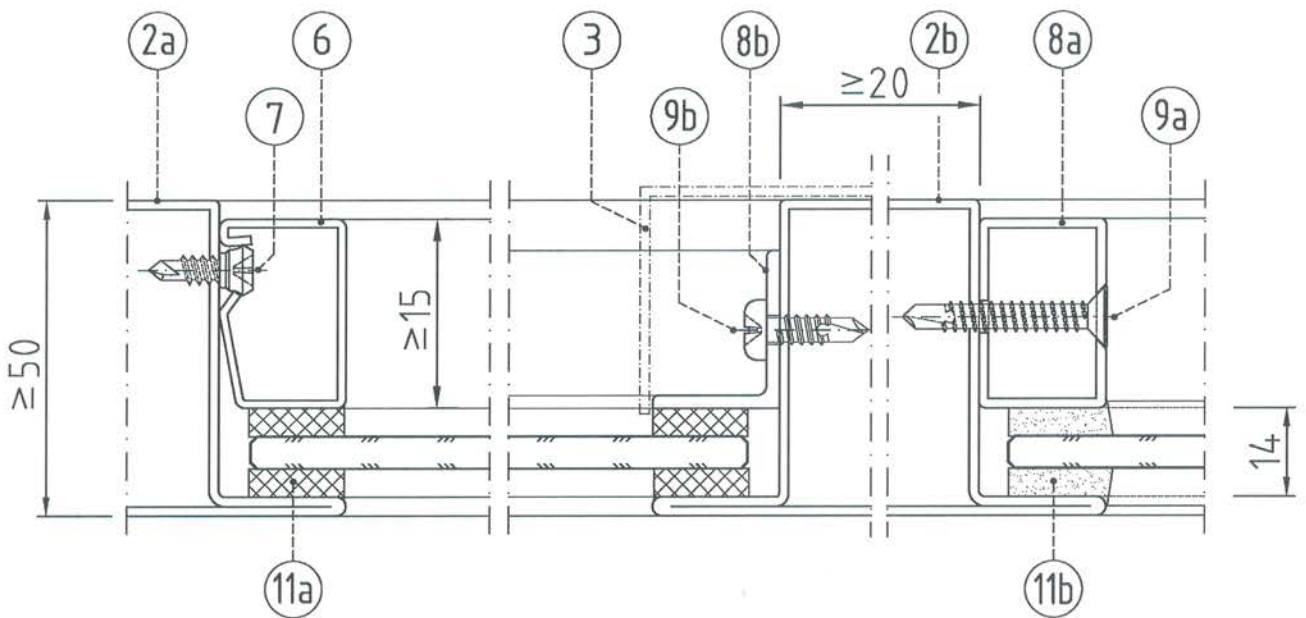

Maße in mm

Positionenliste s. Anlage 13 und 14

Bauart Brandschutzverglasung "PYRAN®S - Stahlssystem 1 - G 60"  
 der Feuerwiderstandsklasse G 60 nach DIN 4102-13

Anlage 2

- Schnitt A-A (Einfachglas) -



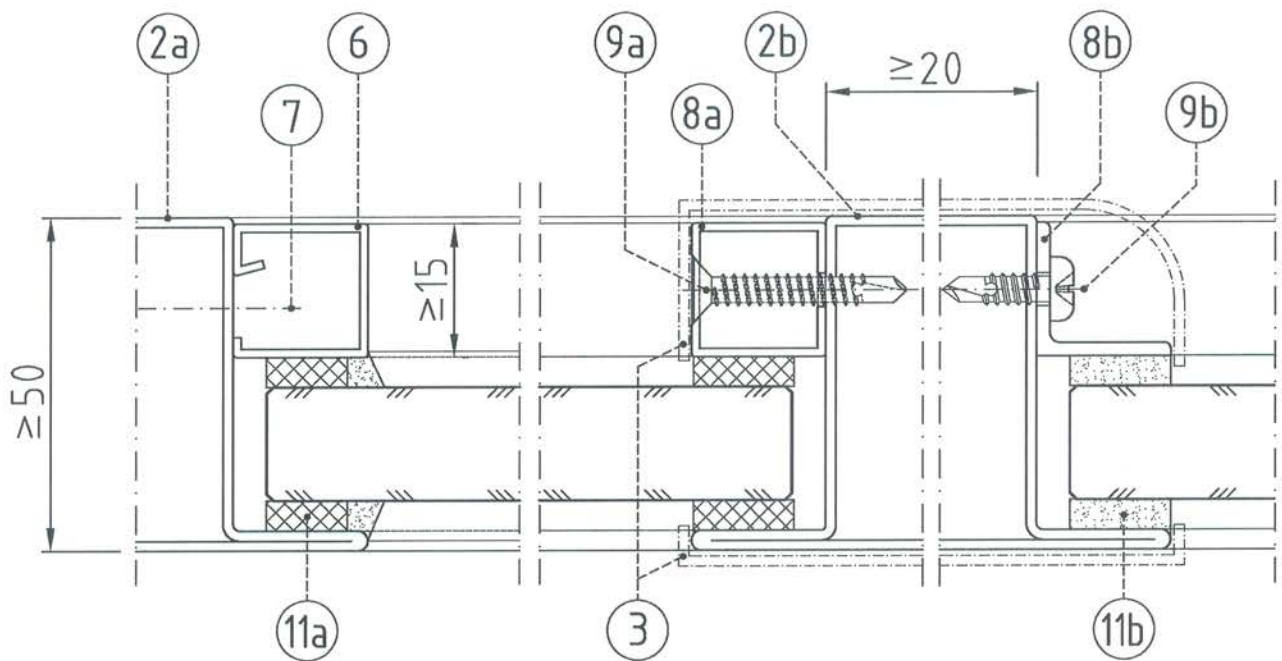

Maße in mm

Positionenliste s. Anlage 13 und 14

Bauart Brandschutzverglasung "PYRAN®S - Stahlsystem 1 - G 60"  
 der Feuerwiderstandsklasse G 60 nach DIN 4102-13

Anlage 3

- Schnitt A-A (Isolierglas) -

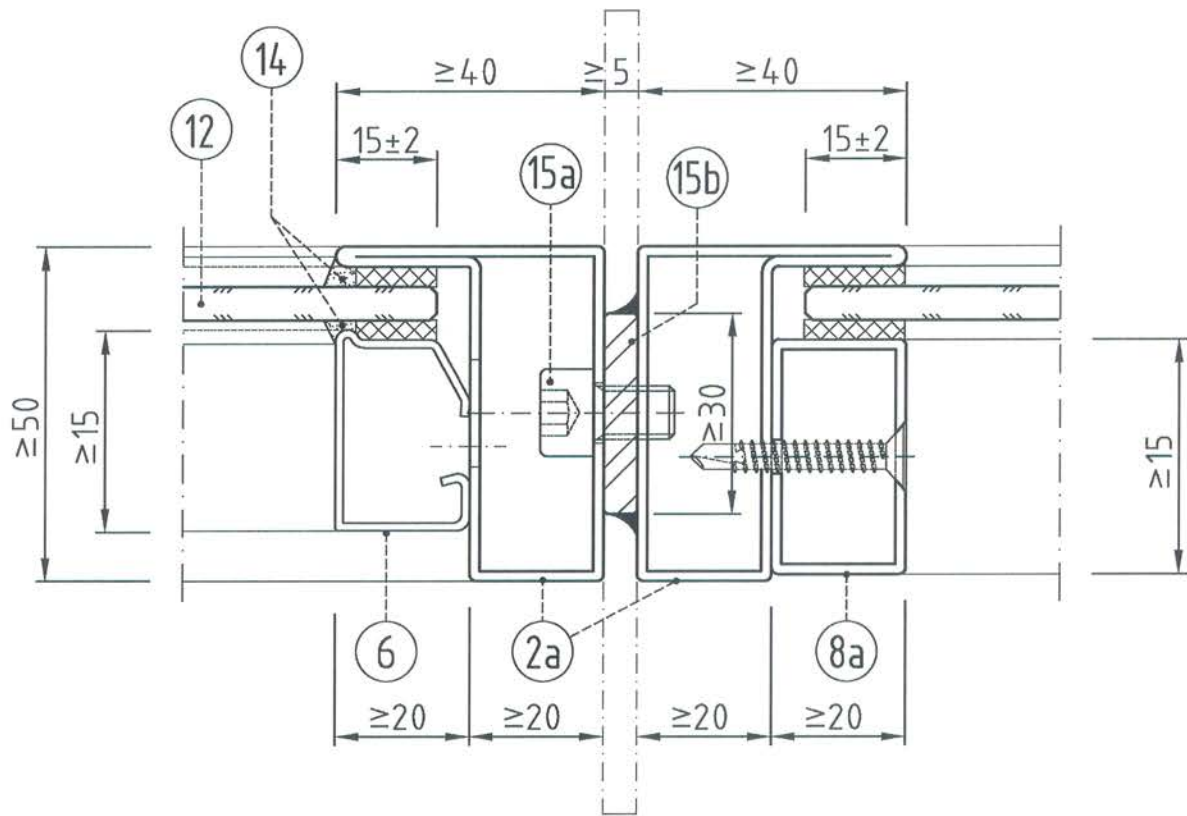

Wahlweise

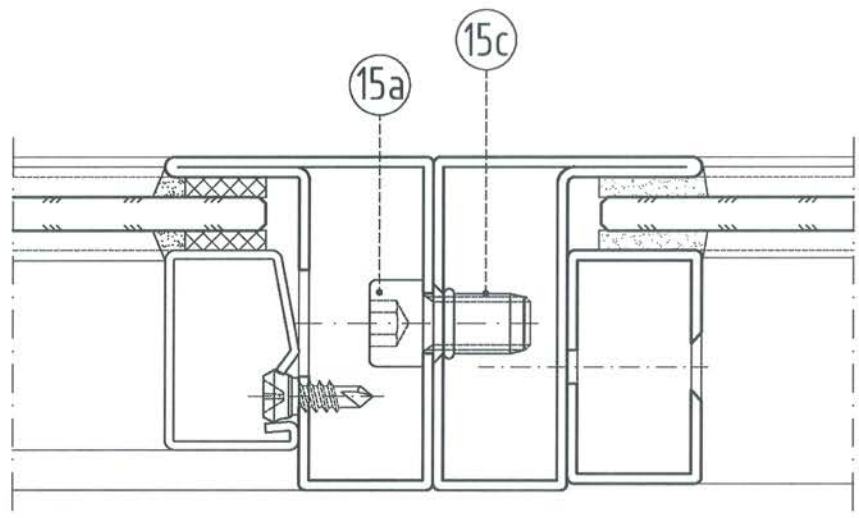

Maße in mm

Positionsliste s. Anlage 13 und 14

Bauart Brandschutzverglasung "PYRAN®S - Stahlsystem 1 - G 60"  
 der Feuerwiderstandsklasse G 60 nach DIN 4102-13

Anlage 4

- Schnitt B-B, Rahmenverbindungen (Beispiele) -



Pos. 2a

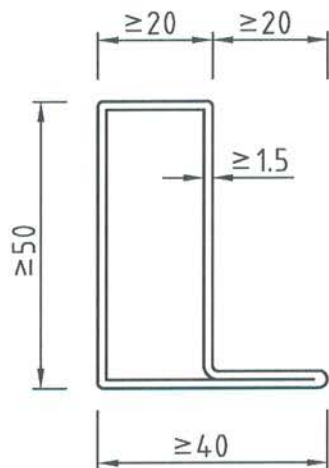

Beispiele

forster-Profilstahlrohre  
 01.564, 32.851 oder  
JANSEN-Tür-und Fensterprofile  
 01.534, 01.564, 01.592 oder  
voestalpine Krems-Profile  
 5020 L, 5070 L oder

Pos. 2b

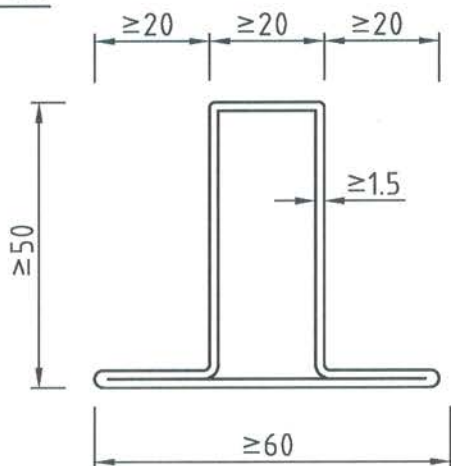

Beispiele

forster-Profilstahlrohre  
 02.564, 32.852 oder  
JANSEN-Tür-und Fensterprofile  
 02.534, 02.564 oder  
voestalpine Krems-Profile  
 5020 T, 5060 T oder

Maße in mm

Positionenliste s. Anlage 13 und 14

Bauart Brandschutzverglasung "PYRAN®S - Stahlssystem 1 - G 60"  
 der Feuerwiderstandsklasse G 60 nach DIN 4102-13

Anlage 5

- Stahlhohlprofile (Stiele und Riegel) -

Pos. 6a (Beispiele)

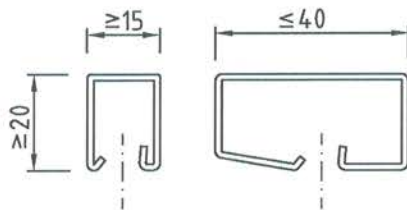

JANSEN-Glasleisten  
 Stahl

- 402.115
- 402.120
- 402.125
- 402.130
- 402.135
- 402.140

Pos. 7

JANSEN-Klemmknopf  
 Stahl

450.007



Pos. 6b (Beispiele)

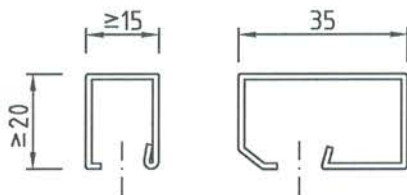

Forster-Glashalteleisten  
 Stahl

- | Profilhöhe: 20 | Profilhöhe: 25 |
|----------------|----------------|
| 901226         | 901255         |
| 901227         | 901256         |
| 901228         | 901257         |
| 901231         | 901258         |
| 901246         | 901259         |
| 901247         |                |

Pos. 7

Forster-Klemmknopf  
 Stahl

906577



Pos. 6d (Beispiele)

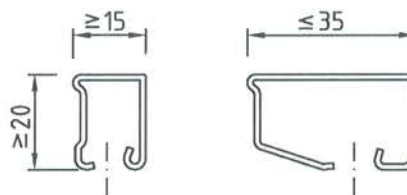

voestalpine Krems-  
 Glashalteleisten

- GL 15-8
- GL 20-8
- GL 25-8
- GL 30-8
- GL 35-8

Pos. 7  
 Klemmknopf  
 Stahl

BN 65



Maße in mm

Positionenliste s. Anlage 13 und 14

Bauart Brandschutzverglasung "PYRAN®S - Stahlssystem 1 - G 60"  
 der Feuerwiderstandsklasse G 60 nach DIN 4102-13

Anlage 6

- Glashalteleisten (Ausführungsbeispiele) -



Pos. 8 a (Beispiele)

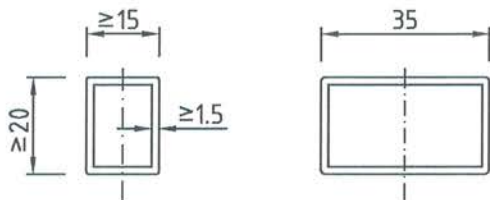

Pos. 9a

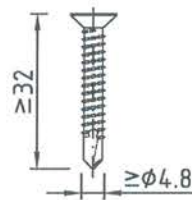

Pos. 8b

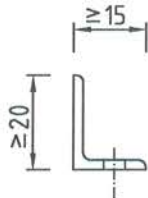

Pos. 9b

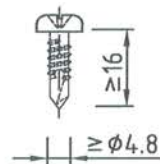

Maße in mm

Positionenliste s. Anlage 13 und 14

Bauart Brandschutzverglasung "PYRAN®S - Stahlsystem 1 - G 60"  
 der Feuerwiderstandsklasse G 60 nach DIN 4102-13

Anlage 7

- Glashalteleisten (Ausführungsbeispiele) -

Montage mit Pos. 4.a

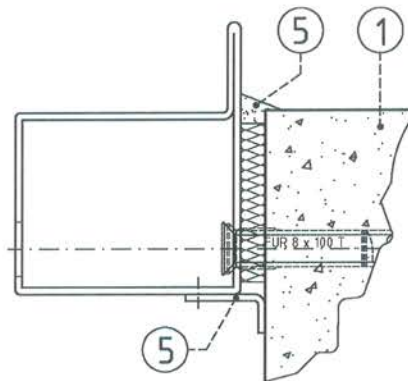
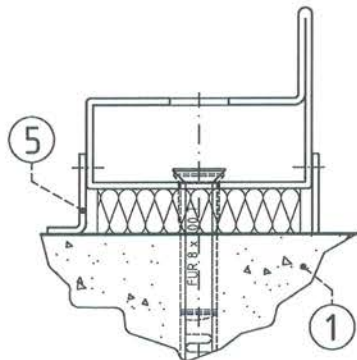

Montage mit Pos. 4.b

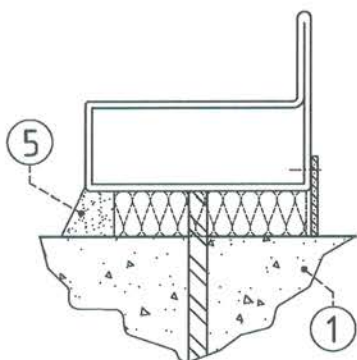

Montage mit Pos. 4.c

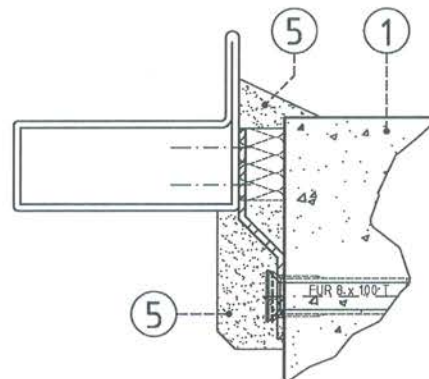
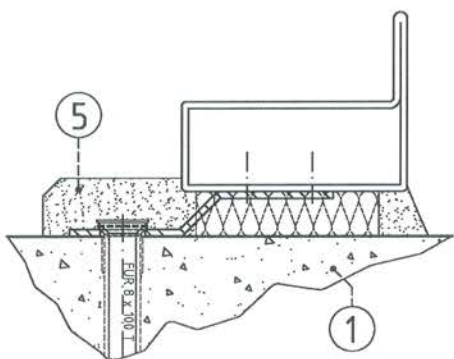
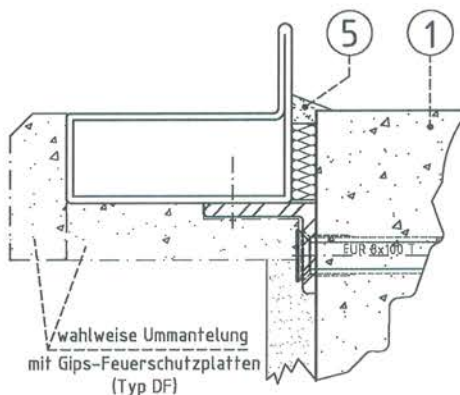

Maße in mm

Positionsliste s. Anlage 13 und 14

Bauart Brandschutzverglasung "PYRAN®S - Stahlsystem 1 - G 60"  
 der Feuerwiderstandsklasse G 60 nach DIN 4102-13

Anlage 8

- Wandanschluss auch vor / hinter Stützen (Ausführungsbeispiele) -



Anschluss an bekleidete  
 Stahlbauteile  
 mind. F 60 nach DIN 4102-4

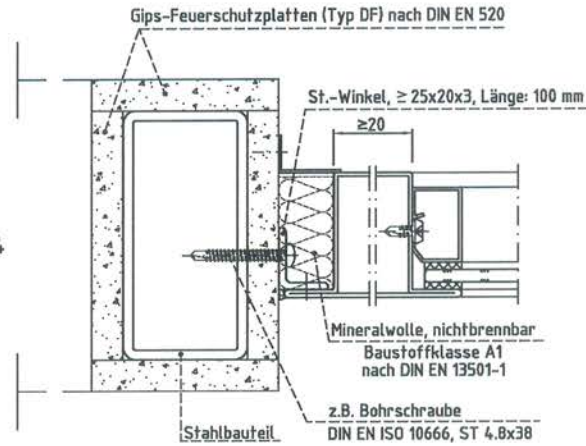

Anschluss an klassifizierte  
 Holzbauteile  
 mind. F 60 nach DIN 4102-4

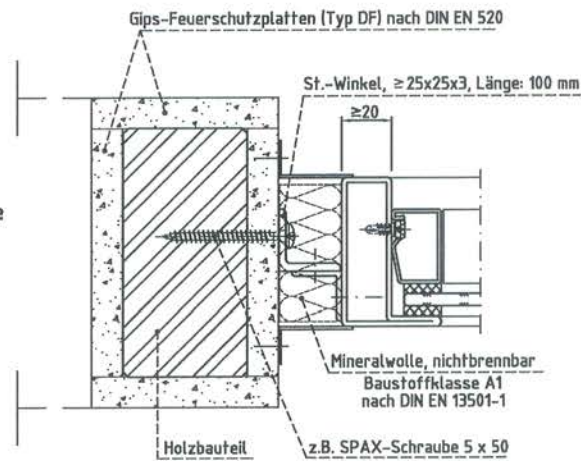

Anschluss an Trennwand nach DIN 4102 Teil 4,  
 mind. Feuerwiderstandsklasse F 60; siehe auch Anlagen 10 und 11

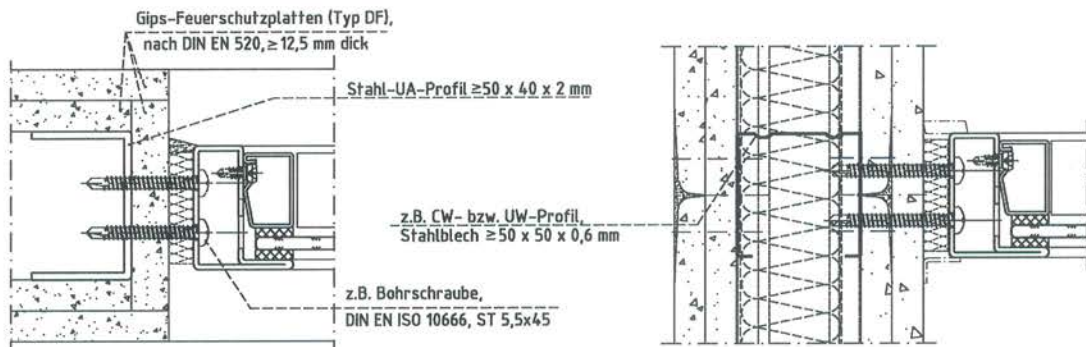

Maße in mm

Positionenliste s. Anlage 13 und 14

Bauart Brandschutzverglasung "PYRAN®S - Stahlsystem 1 - G 60"  
 der Feuerwiderstandsklasse G 60 nach DIN 4102-13

Anlage 9

- Anschlussarten (Ausführungsbeispiele) -

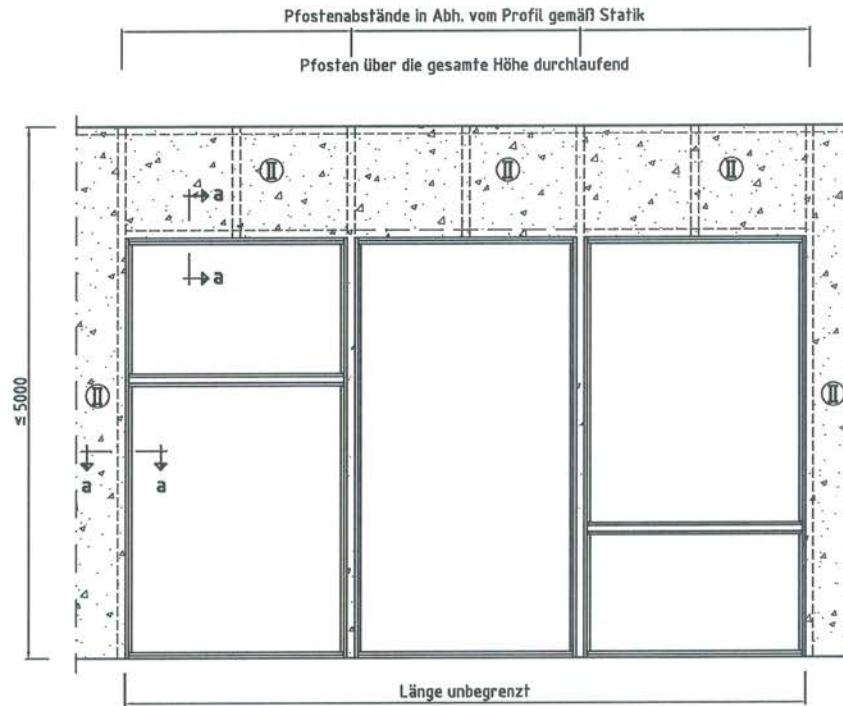

Ⓜ = leichte Trennwand nach DIN 4102 Teil4, Tab. 10.2  
 mindestens der Feuerwiderstandsklasse F 60

Schnitt a-a siehe Anlage 11

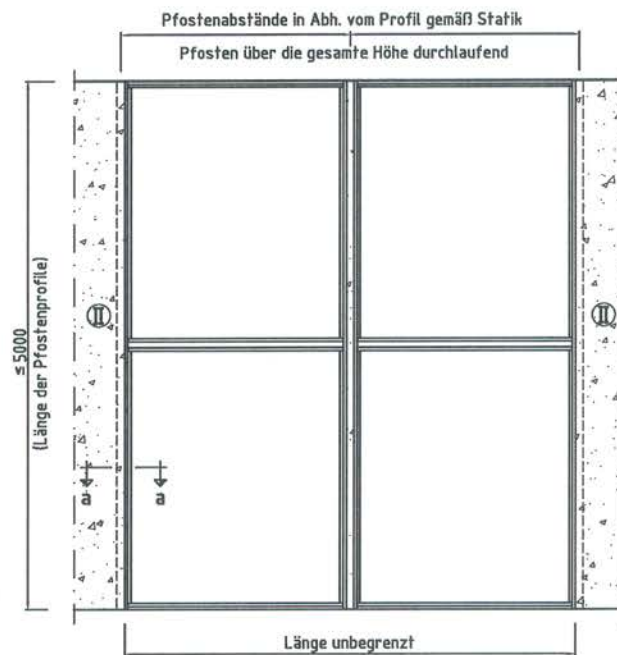

Maße in mm

Positionsliste s. Anlage 13 und 14

Bauart Brandschutzverglasung "PYRAN®S - Stahlsystem 1 - G 60"  
 der Feuerwiderstandsklasse G 60 nach DIN 4102-13

Anlage 10

- Anschluss an leichte Trennwände (Ausführungsbeispiele) -



Trennwände in Ständerbauart mit Stahlunterkonstruktion und  
 doppelter Beplankung aus Gips-Feuerschutzplatten (Typ DF) nach  
 DIN 4102 Teil 4, Tab. 10.2, und einer Wanddicke von mindestens 100 mm

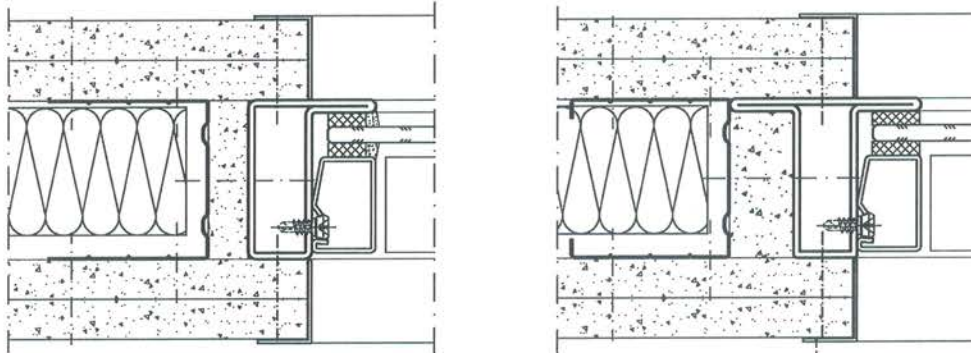

Deckschalen wahlweise aus Stahl,  
 Aluminium oder Holz  $\geq 1,0$  mm dick

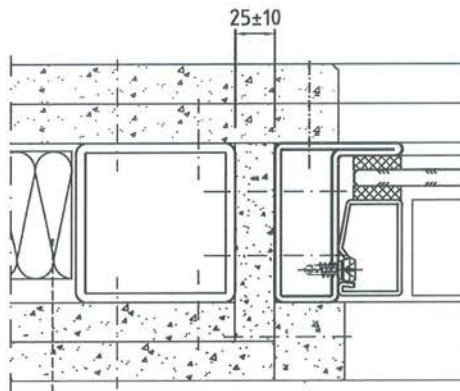

Mineralwolle, nichtbrennbar  
 Baustoffklasse A1 nach DIN EN 13501-1

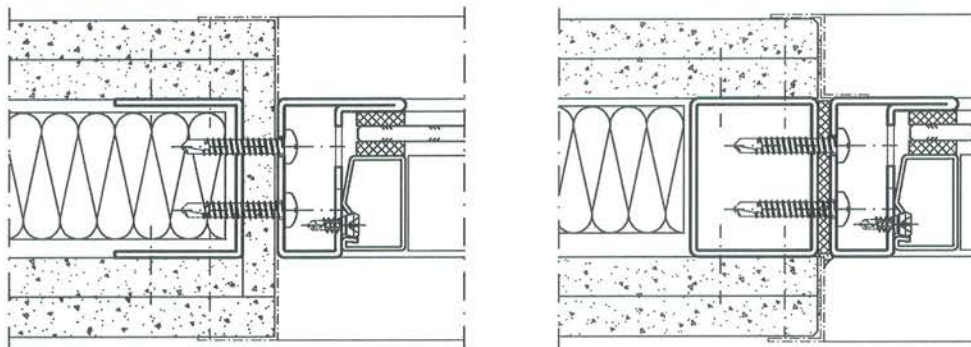

Maße in mm

Positionenliste s. Anlage 13 und 14

Bauart Brandschutzverglasung "PYRAN®S - Stahlssystem 1 - G 60"  
 der Feuerwiderstandsklasse G 60 nach DIN 4102-13

Anlage 11

-Schnitt a-a, Anschluss an leichte Trennwände (Ausführungsbeispiele) -

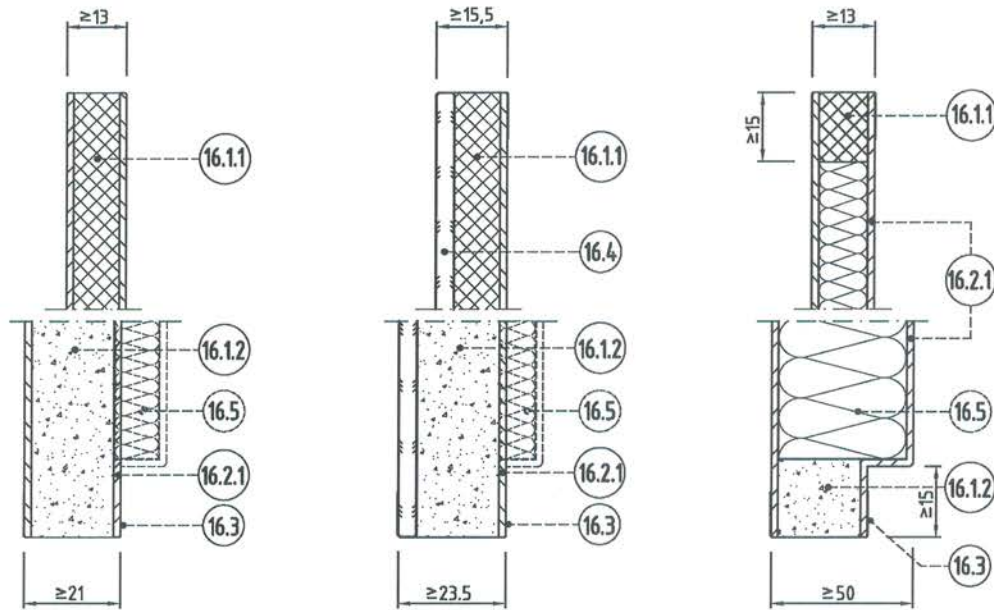

Abmessungen der Ausfüllungen bis max. 1250 mm x 2000 mm

- 16.1.1 Nichtbrennbare Bauplatte, Baustoffklasse A, gemäß DIN EN 13501-1, "Promatect-H"  $\geq 10$  mm dick oder
- 16.1.2 Gips-Feuerschutzplatte (Typ DF) nach DIN EN 520,  $\geq 18$  mm dick
- 16.2.1 Stahlblech,  $\geq 1,5$  mm dick
- 16.3 wahlweise mit Dampfsperre
- 16.4 Außenscheibe, Nenndicke  $\geq 4$  mm, wahlweise aus:  
 Beschichtetes Glas (als TVG oder ESG),\*  
 Teilvorgespanntes Kalknatronglas,  
 Thermisch vorgespanntes Kalknatron-Einscheibensicherheitsglas,  
 Heißgelagertes thermisch vorgespanntes Kalknatron-Einscheibensicherheitsglas  
  
 Wahlweise mit Oberflächenbehandlung gefärbt, bedruckt und/oder beschichtet oder sandgestrahlt.
- 16.5 Nichtbrennbare Mineralwolle der Baustoffklasse A nach DIN EN 13501-1, Schmelzpunkt über 1000 °C (Rohdichte  $\geq 30$  kg/m<sup>3</sup>)

\* Die verwendbaren Beschichtungen sind beim DIBt hinterlegt

Maße in mm

Positionsliste s. Anlage 13 und 14

Bauart Brandschutzverglasung "PYRAN®S - Stahlsystem 1 - G 60"  
 der Feuerwiderstandsklasse G 60 nach DIN 4102-13

Anlage 12

-Ausfüllungen (Ausführungsbeispiele) -



Position	Benennung, Werkstoff und Abmessungen
1	Angrenzendes Bauteil gemäß Abschnitt 1.2.4 der Zulassung.
2 a, b	Stahlhohlprofil $\geq 50$ mm x 20 mm, Profilstärke $\geq 1,5$ mm, Beispiele siehe Zeichnungen in Anlage 5.
3	Wahlweise zusätzliche Deckschalen aus Aluminium, Stahlblech, Edelstahl oder Holz, wahlweise geklebt, geklipst oder geschraubt, Profildicke $\geq 1,5$ mm.
4	Rahmenbefestigung, Abstand $\leq 750$ mm, gemäß Zeichnungen in Anlage 8 und 9, wahlweise Befestigungsmittel:
4a	z.B. allgemein bauaufsichtlich zugelassene Dübel $\geq \phi 8$ mm mit Stahlschraube oder
4b	Maueranker, Stahlblech oder Flachstahl, z. B. 100 mm x 40 mm x 4 mm oder
4c	Dübellasche, Z-Stahlblech, $\geq 25$ mm x 2 mm, Länge $\geq 50$ mm oder Winkelstahl, $\geq 20$ mm x 20 mm x 3 mm, Länge $\geq 30$ mm, nach DIN EN 10025 oder DIN EN 10346, mit Einnietmutter M 6-Stahl und Befestigungsschraube z. B. Senkschraube M6 x 16 DIN EN ISO 7046, 2 Stck./Dübellasche.
5	Fugenabdeckung aus Putz oder andere nichtbrennbare Abdeckung der Baustoffklasse A oder schwerentflammbare Fugendichtmasse der Baustoffklasse B1, gemäß DIN EN 13501-1, z. B. Position 14.
6	Glashalteleisten geklipst/geschraubt, Stahlblechprofile $\geq 15$ mm x 20 mm, Profilstärke $\geq 1,25$ mm Beispiele siehe Zeichnungen in Anlage 6, wahlweise Position 8.
7	Befestigungsknopf passend zu Pos. 6a-6d, Stahl, Abstand $\leq 300$ mm, Beispiele siehe Zeichnungen in Anlage 6.
8 a	Glashalteleisten, Stahl-Hohlprofile, z.B. nach DIN EN 10305-5, DIN EN 10210-1 oder DIN EN 10219-2, $\geq 15$ mm x 20 mm, Profilstärke $\geq 1,5$ mm. Anordnung als einzelne Glashalteleisten oder an den Enden auf Gehrung geschnitten und zu einem Glashalterahmen verschweißt oder
8 b	Glashalteleisten, Stahlwinkelprofile, nach DIN EN 10025-1, $\geq 20$ mm x 15 mm, Profilstärke $\geq 2$ mm (siehe Anlage 7).
9 a	Befestigungsschraube für Pos. 8a, z.B. Senk-Blechschrabe nach ISO 7050 oder Bohrschraube nach DIN EN ISO 15482, ST 4,8 x 32, Abstand $\leq 300$ mm (siehe Anlage 7).
9 b	Befestigungsschraube für Pos. 8b, z.B. Linsenkopf-Blechschrabe nach ISO 7049 oder Bohrschraube nach DIN EN ISO 15483, ST 4,8 x 16, Abstand $\leq 300$ mm (siehe Anlage 7).
Bauart Brandschutzverglasung "PYRAN®S - Stahlsystem 1 - G 60" der Feuerwiderstandsklasse G 60 nach DIN 4102-13	
- Positionsliste Teil 1 -	
Anlage 13	

Position	Benennung, Werkstoff und Abmessungen
10	Klotzung aus nichtbrennbarem Material der Baustoffklasse A z.B. "PROMATECT-H" oder Baustoffklasse E z.B. "FLAMMI 12"
11	Falzraum-Dichtung wahlweise aus:
11 a	Isoliermaterial, normalentflammbar, "Kerafix 2000", Nenndicke: 6 mm
11 b	Dämmschichtbildender Baustoff, normalentflammbar, gemäß DIN EN 13501-1, "FIREBLOCK M2440-E1 18 BV" nach allgemeinem bauaufsichtlicher Zulassung Z-19.11-1780.
12	"PYRAN <sup>®</sup> S", mit den zulässigen Abmessungen nach Anlage 1, Nenndicke: $\geq 6$ mm oder "ISO PYRAN <sup>®</sup> S", gemäß Anlage 15 mit den zulässigen Abmessungen nach Anlage 1, Nenndicke: $\geq 18$ mm Glaseinstand: $15 \pm 2$ mm.
13	Nichtbrennbare Mineralwolle der Klasse A1 nach DIN EN 13501-1
14	Wahlweise Versiegelung mit schwerentflammbarer Fugendichtmasse oder mit "EGOSILICON 310 " der Klasse E nach DIN EN 13501-1,
15	Rahmenverbindungen (siehe Anlage 4), bestehend aus:
15a	z. B. Zylinderschraube nach ISO 4762, M8 x ..., Abstand $\leq 500$ mm,
15b	z. B. Flachstahl (mit Pos.2a verschweißt oder verschraubt), $\geq 30$ mm breit, $\geq 5$ mm dick, mit Gewindebohrungen M 8, Anordnung wie Pos. 15a,
15c	Einnietmuttern M8, Stahl, Abstand wie Pos. 15a.
16	Ausfüllungen gemäß Anlage 12.

Bauart Brandschutzverglasung "PYRAN<sup>®</sup>S - Stahlsystem 1 - G 60"  
 der Feuerwiderstandsklasse G 60 nach DIN 4102-13

Anlage 14

- Positionsliste Teil 2 -

## Isolierglasscheibe "ISO PYRAN® S"

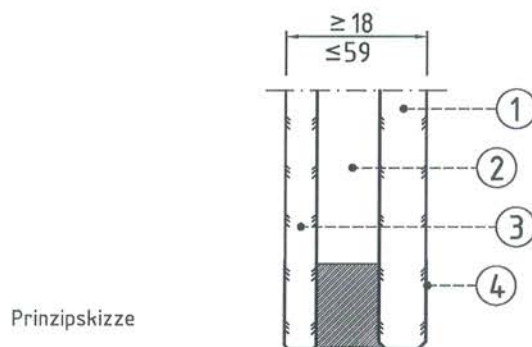

Isolierglasscheibe, bestehend aus:

- 1 Scheibe aus "PYRAN® S", Nennstärke  $\geq 6$  mm
  - 2 Scheibenzwischenraum
  - 3 Gegenscheibe, Nennstärke  $\geq 4$  mm, wahlweise:  
Kalk-Natronsilicatglas,  
Beschichtetes Glas,  
Teilvorgespanntes Kalknatronglas,  
Thermisch vorgespanntes Kalknatron-Einscheibensicherheitsglas,  
Heißgelagertes thermisch vorgespanntes  
Kalknatron-Einscheibensicherheitsglas
- Wahlweise gefärbt oder mit Oberflächenbehandlung z.B. bedruckt,  
beschichtet, sandgestrahlt oder geätzt.
- 4 Wahlweise Randfolie

Der genaue Aufbau sowie die Materialangaben sind beim  
Deutschen Institut für Bautechnik hinterlegt.

Maße in mm

Bauart Brandschutzverglasung "PYRAN® S - Stahlssystem 1 - G 60"  
der Feuerwiderstandsklasse G 60 nach DIN 4102-13

Anlage 15

- Aufbau der Isolierglasscheibe -